

**PRODUKTDATENBLATT**

**ARTIKEL NR.**

**1617 001 000**

**Gleisrollbock  
2 Stück, Spurweite H0**

Beim Baudienst der verschiedenen Eisenbahnverwaltungen werden solche Gleisrollböcke teilweise noch bis heute verwendet oder sind auf jeden Fall noch in den Werkstätten und Magazinen anzutreffen. Beim Baudienst werden sie paarweise den Transport von kleineren Schienenstücken, Baumaterial oder Gerätschaften eingesetzt. Teilweise sind sie auch mit einer selbstgebauten Ladefläche ausgerüstet worden um die Transportmöglichkeiten bei Unterhaltsarbeiten zu vergrössern. Teilweise wurden auch Welaki-Mulden auf solchen Gleisrollböcken transportiert. In Werkstätten werden sie vorzugsweise für den Verschub von Wagenkästen oder Rahmenteilen eingesetzt.

Ideales Zubehör für jeden Bahnhof, Werkstätte oder Gleisbaustelle.

Set mit 2 Gleisrollböcken und Kupplungsstange (Schienenräder nicht funktionstüchtig).

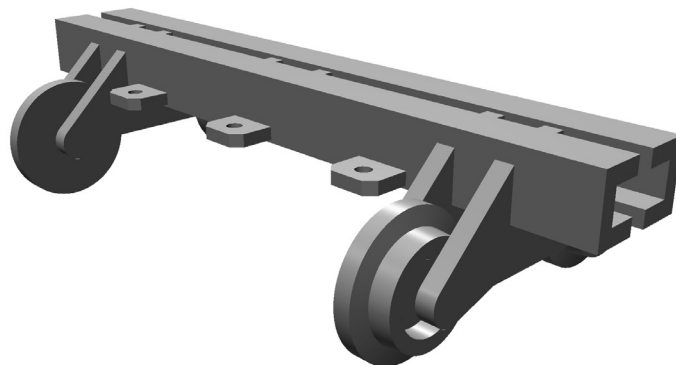

**ABMESSUNGEN**

L = 23.60 mm  
B = 11.60 mm  
H = 5.31 mm

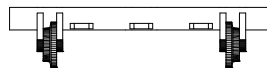

**FARBVARIANTEN**

-51 Fertigmodell gelb



V1 / 22.10.2014

PRODUKTDATENBLATT

ARTIKEL NR.

1617 001 000

Gleisrollbock

PRODUKTEFOTOS



Artikel 1617 001 000-51

GESTALTUNGSVORSCHLÄGE



Auf dem Gleis oder als Ausgestaltungselement daneben. Ideal für jede Bahnszene.